

# RAPORT warsztatowy

SPECJALNY NEWSLETTER BRANŻY WARSZTATOWEJ

*Wszystko o branży,  
wszystko dla branży!*

„Raport Warsztatowy” został przygotowany przez redakcję gazety „Nowoczesny Warsztat”.  
Kontakt: red. naczelny Mirosław Giecwicz, redakcja@warsztat.pl, tel. 58 777 01 25.

NOWOCZESNY  
**warsztat**

7(14)/2010

## Listopadowe spotkanie

Kraków, 17-19.11.2010 r.



Polska Izba Motoryzacji zaprasza właścicieli i pracowników autoryzowanych i nieautoryzowanych serwisów blacharsko-lakierniczych oraz firmy związane z tym

sektorem do udziału w Międzynarodowej Konferencji Motoryzacyjnej pod patronatem Ministerstwa Gospodarki.

Tegoroczne hasło przewodnie to: „Dealer i Serwis. Każdy musi zarabiać – czyli jak koncentrując się na zadowoleniu klienta wypracować zysk w firmie?”

Międzynarodowa Konferencja Motoryzacyjna jest kontynuacją Konwencji Polskich Dealerów Samochodów oraz Dyskusyjnego Forum Ubezpieczeń Komunikacyjnych. Odbędą się podczas niej liczne sesje merytoryczne poświęcone charakterystyce sektora blacharsko-lakierniczego, w tym obecnym problemom, trendom i perspektywom rynku.

[www.konwencjadealerow.pl](http://www.konwencjadealerow.pl)

## Nowe Lakiernicze Centrum Szkoleniowe

DuPont Performance Coatings (DPC) uruchomiło innowacyjne Centrum Szkoleniowe, które służyć będzie polskim klientom trzech marek lakierów samochodowych: DuPont Refinish, Spies Hecker i Standox. Długoterminowa inwestycja, warta 23 mln zł, zwiększy liczbę przeszkolonych klientów z 700 do 1000 rocznie. Da również zatrudnienie 10 nowym pracownikom i współpracownikom firmy.

Nowe Centrum Szkoleniowe DPC znajduje się w Broniszach – naprzeciwko giełdy rolnej. W Centrum są wyspecjalizowane pomieszczenia, poświęcone różnym etapom lakierowania pojazdów: przygotowaniu podłoża, identyfikacji kolorów, przygo-



towania lakieru bazowego, aplikacji lakieru oraz czynnościom następującym po lakierowaniu. W Centrum znajdują się sale konferencyjne oraz magazyn. Wszyscy klienci marek DuPont Refinish, Standox i Spies Hecker będą mogli nauczyć się wykorzystywania nowych technologii przy zachowaniu najwyższych standardów bezpieczeństwa. Jest to zgodne z dążeniem firmy DuPont do osiągnięcia zerowej liczby wypadków, w wyniku których ucierpieć mogliby ludzie i środowisko.

## Automechanika 2010



Za nami jedno z najważniejszych wydarzeń branży automotive w Europie. Na 21. Frankfurckich targach AUTOMECHANIKA (14-19 września) pojawiło się aż 155 tys. gości ze 180 krajów świata! Organizatorów i wystawców cieszy przede wszystkim ten ostatni wynik. Impreza, organizowana co dwa lata, faktycznie nabiera międzynarodowego charakteru. Po raz pierwszy od 1968 roku większość zwiedzających przybyło spoza Niemiec.

W 2008 roku na targach został pobity rekord liczby zwiedzających – do Frankfurtu przyjechało ponad 161 tys. gości, ale „tylko” ze 146 krajów. Wtedy dokładnie co drugi uczestnik imprezy pochodził z Niemiec. W tym roku 56 procent przybyłych stanowili obcokrajowcy. Spośród nich najliczniej reprezentowani byli mieszkańcy starych krajów UE: Włoch, Wielkiej Brytanii i Francji, a także ci z Chin, Rosji i USA. To chyba najważniejsza zmiana jakościowa imprezy. Podczas sześciu dni 21. targów Automechanika prawie 4,5 tys. wystawców z 76 krajów prezentowało swe produkty i usługi w pięciu grupach tematycznych. Nas cieszy liczna reprezentacja polskich firm (111 stoisk).

# GRATIS

dla prenumeratorów miesięcznika

NOWOCZESNY  
**warsztat**

**Bieżące i archiwalne numery w internecie**  
**warsztat.pl**

tel. 058/777-01-25, e-mail: [prenumerata@warsztat.pl](mailto:prenumerata@warsztat.pl)

## Nowa szorowarka Kärcher

Jest to kompaktowe urządzenie prowadzone ręcznie przeznaczone do czyszczenia małych i średnich powierzchni. Z uwagi na swoją doskonałą zwrotność i łatwość manewrowania szorowarka jest praktyczna w stosowaniu na zabudowanych powierzchniach warsztatów, salonów samochodowych, hoteli czy sklepów.

Skutecznie czyści wszelkie podłogi twarde w zaledwie jednym przejściu roboczym, choć na silnie zabrudzonych powierzchniach możliwe jest także mycie dwuetapowe. BD 40/12 C Bp Pack wyposażona jest w akumulator, ładowarkę, głowicę ze szczotką tarczową, obrotową listwę ssącą, która kręci się wokół osi szczotki oraz wąż



spustowy ułatwiający opróżnianie zbiornika wody brudnej. Zbiornik wody brudnej został także wyposażony w pływak zabezpieczający przed przelaniem się wody. Obsługa szorowarki jest intuicyjna, a wszystkie elementy obsługowe są łatwo dostępne.

Wydajne akumulatory zabezpieczone przed głębokim rozładowaniem charakteryzują się wyjątkową trwałością.

Szorowarka dostępna jest w nowej kolorystyce Kärcher – grafitowej, dzięki której urządzenia nie rzucają się w oczy, a widoczny jest jedynie efekt ich działania. W jesiennej promocji BD 40/12 C Bp Pack oferowane jest w cenie 9 350 zł (netto) wraz z dwiema butelkami (po 2,5l każda) środka do czyszczenia podłóg RM 69.

## Nowa przyczepa

Firma Trailer-Lift z Wielkiej Brytanii rozpoczyna produkcję całkowicie nowej i unikalnej przyczepy, która zawiera specjalnie przystosowany podnośnik nożycowy. Firma ulepsza produkt od 2 lat, który został opatentowany, a ostatnio uzyskał certyfikat CE.

To, że przyczepa jest tak wyjątkowa, sprawia fakt, że może transportować pojazdy i je unosić. Może podnosić pojazdy o wysokości

2,5 m w czasie krótszym niż 35 sekund za pomocą pilota zdalnego sterowania. Podnośnik można zatrzymać w dowolnym miejscu tak, żeby pojazd mógł być serwisowany lub naprawiany na wybranej wysokości. Podnośnik hydrauliczny jest zasilany przez zawartą w nim baterię 24 V, która może być ładowana przez pojazd holowany, zatem zewnętrzne zasilanie nie jest wymagane.



## MECACHROME

MECACHROME, jako firma zatrudniająca w Europie i Ameryce Północnej 1900 osób, jest postrzegana jako jeden z liderów wysokoprecyzyjnej produkcji części. MECACHROME posiada 350 maszyn CNC i jest poważnym partnerem zarówno dla firm reprezentujących przemysł lotniczy, jak ROLLS ROYCE, SNECMA, BOEING i AIRBUS, czy przedsiębiorstw motoryzacyjnych, np. PORSCHE, AMG, RENAULT TRUCK, PEUGEOT PSA.

MECACHROME jest w szczególny sposób zaangażowany w sporty motorowe poprzez produkcję części dla zespołów Formuły 1, niektórych producentów silników NASCAR oraz zespołów rajdowych.

MECACHROME projektuje również i produkuje swoje własne silniki i dostarcza jednostki 600KM V8 do 52 samochodów startujących w azjatyckiej edycji GP2 i głównych wyścigach GP2.

W swoim dążeniu do podnoszenia wydajności i niezawodności silników, które obserwujemy w Formule 1, lub w produkcji przemysłowych jednostek napędowych diesla, projektanci silników ekstremalnie zacieśniają wartości dotyczące kołowości gniazd zaworowych i tolerancji ich przemieszczania względem prowadnicy. Aby sprostać ich wymaganiom, MECACHROME przeanalizował różne możliwości, rozważając także użycie narzędzi profilowanych i w końcu wybrał maszyny NEWEN, zaprojektowane specjalnie do obróbki gniazd zaworowych. Wyjątkowy proces FIXED-TURNING®, technologia jakości wykonania maszyn i bezcenna wiedza pracowników NEWEN, stawia tę firmę na pierwszym miejscu w swojej dziedzinie.

Przy kołowości gniazda zaworowego, która kształtuje się w granicach 1 mikrona i przemieszczania względem prowadnicy mniejszego niż 10 mikronów, poziom naprężeń wywieranych na zawór jest bliski zeru, a szczelność gniazda i poziom jego żywotności nie ma sobie równych.



Nowa wizja, lepsza jakość...

FACHOWY PORTAL BRANŻY WARSZTATOWEJ

warsztat.pl



## Miesiąc na GPW

To nie był udany miesiąc dla moto-firm z GPW. Podczas, gdy indeks WIG, pokazujący zmianę wartości wszystkich spółek notowanych na GPW wzrósł we wrześniu o 6,5 proc., większość firm z branży motoryzacyjnej zanotowała spadek wartości. Najmocniej, bo aż o 11 proc. stanął Variant, handlujący akcesoriami motoryzacyjnymi oraz IZNS Iława, zajmujący się naprawą silników samochodowych. Powody do zadowolenia mają jedynie akcjonariusze bydgoskiego sklepu internetowego z oponami, Oponeo.pl, który w minionym miesiącu zdrożał aż o 14 proc. Spółką miesiąca była jednak Dębica. Czym giełdowy producent opon sobie na to zasłużył? Eskalacją konfliktu między akcjonariuszami: inwestorem finansowym – PZU oraz branżowym Goodyear. Ubezpieczyciel zarzuca Amerykanom, że drenują spółkę z zysku, kupując od Dębicy opony po zaniżonych stawkach. Goodyear broni się, tłumacząc, że przestrzega prawa, a bez jego wsparcia Dębica byłaby tylko małym lokalnym zakładem. Właściciele spotykają się w sądach.



Spór między akcjonariuszami Dębicy szkodzi wizerunkowi spółki.

Spór między akcjonariuszami Dębicy szkodzi wizerunkowi spółki.

## Poszerzają program wycieraczek

Po wprowadzeniu na rynek na początku tego roku wycieraczek hybrydowych, oddział Business Unit Aftermarket firmy DENSO



Europe B.V. zaprezentował nowy asortyment wycieraczek – wycieraczki płaskie, które już są dostępne dla klientów rynku wtórnego. Informacje szczegółowe o kompletnej ofercie wycieraczek DENSO, włącznie ze wszystkimi modelami: płaskie, hybrydowe i szkieletowe, można znaleźć w nowym katalogu 2010/2011 opublikowanym niedawno w formacie pozwalającym na sporządzenie wydruku na stronie TecDoc.

## Katalog Pojazdów Ciężkich 2011



Innowacyjny Katalog Pojazdów Ciężkich, poświęcony wyłącznie autobusom oraz ciężarówkom, potwierdza pozycję firmy Dayco w Europie w roli lidera pod względem produkcji i dostarczania komponentów sztywnych do samochodów przemysłowych.

Gama zawiera 317 nowe referencje, liczba ich z 382 z poprzedniej edycji wzrosła do 699 w edycji aktualnej. Rodzina wyrobów, która w największym stopniu odzwierciedla ten

wzrost, to rodzina napinaczy pomocniczych – APV – poszerzona o ponad 40 kodów.

Najnowsza linia produkcyjna pomp wodnych – oferując tradycyjną jakość Dayco – zawiera ponad 70 kodów i znajduje zastosowanie w pojazdach marek: Iveco, Scania, Mercedes, Renault, Volvo, Man.

Wydanie 2011 katalogu jest dostępne także on-line do pobrania na stronie [www.dayco.com](http://www.dayco.com).

## Wygraj wyjazd na Rajd Szwecji

**1 września br. na stronie [www.castrolwrc.pl](http://www.castrolwrc.pl) rozpoczął się konkurs promocyjny z atrakcyjnymi nagrodami. Każdy, kto zakupi co najmniej litr oleju Castrol EDGE lub Castrol Magnatec, będzie miał szansę pojechać na przyszłoroczny Rajd Szwecji, jedną z rund WRC.**

Wszyscy, którzy od 1 września do 10 listopada 2010 r. zakupią co najmniej litr oleju objętego promocją i zachowają dowód zakupu, będą mogli wziąć udział w akcji organizowanej pod hasłem „Wytypuj i wygraj”. Główną nagrodą



jest wyjazd na jedyny rozgrywany na zaśniewanych drogach z rajdów Mistrzostw Świata WRC. Wystarczy zarejestrować się na stronie [www.castrolwrc.pl](http://www.castrolwrc.pl), wytypować na którym miejscu listopadowy Rajd Wielkiej Brytanii ukończy wspierany przez Castrol Mikko Hirvonen oraz uzasadnić, dlaczego to właśnie do Pana/Pani powinna trafić główna nagroda w konkursie.

Spośród zgłoszeń z prawidłowymi typami miejsca Hirvonena zostaną wybrane dwie najciekawsze opinie, których autorzy zostaną nagrodzeni wyjazdem na weekend dla VIP-ów podczas Rajdu Szwecji 2011. Ponadto w konkursie do rozdania jest 500 oryginalnych gadżetów BP Ford Abu Dhabi World Rally Team.

Konkursowi będzie towarzyszyć kampania reklamowa w najpopularniejszych portalach motorsportowych oraz punktach sprzedaży. Partnerami medialnymi promocji są portale Moto.pl oraz Autoklub.pl, a także Magazyn Rajdowy WRC.

Nie zabraknie również obecności w social mediach. Na najpopularniejszym serwisie społecznościowym w sieci – Facebooku zostanie utworzona specjalna strona poświęcona WRC. Obok bieżących informacji, pojawi się specjalna rajdowa aplikacja, również tam będą do wygrania oryginalne rajdowe gadżety.

# OCAP International Srl

– nowe referencje

Grupa OCAP International Srl poszerzyła swój asortyment o następujące referencje:

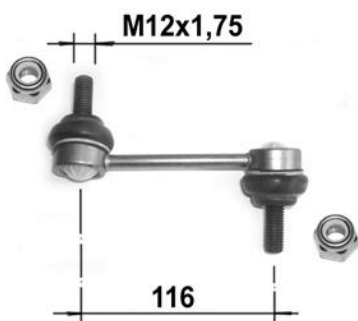

- 0282688: końcówka drążka kierowniczego lewa/prawa SUZUKI SWIFT III (2/2005-)
- 0602583: drążek kierowniczy lewy/prawy OPEL CORSA D (7/2006-)
- 1215850: silent-block wahacza przedniego górnego MERCEDES S-klasa (W221) (10/2005-)
- 0382695: wahacz przedni górny MERCEDES S-klasa (W221) (10/2005-)
- 0582147: łącznik stabilizatora ALFA ROMEO 159(9/2005-) BRERA(1/2006-) SPIDER(9/2006-)

## Johnson Controls myśli o przyszłości...

Firma Johnson Controls Akumulatory Sp. z o.o. wprowadza na rynek dwie linie akumulatorów przeznaczonych do pojazdów wyposażonych w system Start-Stop:

- VARTA START STOP (technologia EFB) – 5 TYPÓW - wykonane w technologii EFB (Enhanced Flooded Battery) – doskonałe rozwiązanie dla pojazdów ze standardową (podstawową) funkcją Start-Stop.
- VARTA START STOP PLUS (technologia AGM) – 5 TYPÓW - to idealne rozwiązanie



dla samochodów ze wzbogaconym systemem Start Stop, z odzyskiwaniem energii hamowania i innymi oszczędzającymi paliwo technologiami.

Zapraszamy na specjalnie utworzoną stronę, poświęconą pojazdom hybrydowym [www.varta-startstop.com](http://www.varta-startstop.com), gdzie znajdują się wszystkie najważniejsze informacje dotyczące technologii Start-Stop, akumulatorów VARTA Start-Stop oraz prognoz dotyczących rozwoju rynku samochodowego.

## Wiedza z WKiŁ

Na rynku pojawiła się nowa książka „Czujniki w pojazdach samochodowych”, wydana nakładem Wydawnictwa Komunikacji i Łączności.



Jest to zwięzły, przejrzyste i bogato zilustrowany informator, przedstawiający budowę i działanie wszystkich rodzajów czujników wykorzystywanych w elektronicznych układach sterowania pojazdów samochodowych. Zawiera opis zasady działania, budowy i zastosowania czujników wykorzystywanych w silniku, układzie napędowym, układzie hamulcowym, układzie kierowniczym, zawieszeniu i innych. Uwzględniono najnowsze rozwiązania czujników.

*Odbiorcy: studenci wyższych uczelni o specjalności samochodowej i mechatronicznej, uczniowie średnich szkół o profilu samochodowym, inżynierowie i technicy zaplecza technicznego motoryzacji oraz wszyscy zainteresowani tą tematyką.*

## Amerykańskie oleje do motocykli i quadów

Firma TOP1 OIL powstała w 1979 roku w Kalifornii w USA. Od samego początku swojej działalności za motto postawiła sobie produkcję olejów o bardzo wysokich parametrach technicznych. Dzisiejsza oferta amerykańskiego przedstawiciela w Pol-

sce firmy TOP1 OIL POLSKA została wzbogacona o oleje do motocykli i quadów. Jakość tych olejów została już potwierdzona przez grono serwisów motocyklowych i odbiorców indywidualnych.

Firma posiada w swojej ofercie takie

oleje, jak:

- TOP1 EVOLUTION 15W-50 OLEJ PEŁEN SYNTETYK
- TOP1 ACTION PLUS 10W-40 OLEJ PÓŁ-SYNTETYCZNY
- TOP1 PRO RACING 4T 20W-50 OLEJ PEŁEN SYNTETYK
- TOP1 PRO RACING 2 T OLEJ PEŁEN SYNTETYK
- TOP1 20W-50 4T OLEJ MINERALNY



Firma poszukuje dystrybutorów!

**TOP1 OIL POLSKA**  
Kazimierzowo 14B, 82-300 Elbląg  
e-mail: [biuro@top1oil.com.pl](mailto:biuro@top1oil.com.pl)  
[www.top1oil.com.pl](http://www.top1oil.com.pl)

## Drugi etap konkursu PROFIX

Z etapu na etap konkurs „drapnij PROFIX-a” cieszy się coraz większą popularnością. W zabawie biorą udział osoby związane z branżą, np. lakiernicy, którzy na co dzień korzystają w swej pracy z materiałów PROFIX.

Znamy już nazwiska zwycięzców drugiego etapu. Pani Renata Lutomska z Białej Podlaskiej otrzymuje laptopa, p. Anna Szymańska z Poznania telefon BlackBerry, a zestaw upominków od firmy powędruje do p. Damiana Grzybka z Poznania.



Przez cały październik trwał będzie ostatni etap konkursu. Aby wziąć w nim udział wystarczy zakupić jeden z wybranych produktów marki PROFIX, na których zamieszczony został kupon konkursowy i odpowiedzieć SMS-em na zadane pytanie. Szczegóły konkursu na stronie [www.multichem.pl](http://www.multichem.pl).

Gratulujemy zwycięzcom i dziękujemy wszystkim biorącym udział w zabawie. Przed nami trzeci i ostatni etap, w którym także czekają cenne nagrody, dlatego też zachęcamy Państwa do wzięcia udziału.

## NGK zwiększa pokrycie rynku dla asortymentu D-Power

Firma NGK Spark Plug Europe – wiodący światowy dostawca świec zapłonowych i sond lambda dla producentów samocho-



dów oraz jeden z wiodących partnerów w rozwijaniu technologii startu zimnego silnika Diesla – dodała cztery nowe świece

zarowe do bardzo popularnego na rynku wtórnym asortymentu D-Power. Dwie z danych świec są instalowane na wyposażeniu oryginalnym, natomiast wszystkie cztery razem pozwoliły na znaczne zwiększenie pokrycia rynku przez cały asortyment D-Power.

Cztery nowe świece D-Power, oznaczone krótkimi numerami 56, 57, 58 i 59, mają zastosowanie w blisko 100 najnowszych samochodach, gwarantując pewny i przyjazny dla środowiska start zimnego silnika, nawet w bardzo niskich temperaturach.

Szczególne predyspozycje na najlepiej sprzedające się modele mają świece D-Power 56 (Y1005J) oraz D-Power 57 (Y1002AS), które jednocześnie są instalowane na oryginalnym wyposażeniu.

## Promocja żarówek BrighTec

5 października br. w sieci sprzedaży Fota ruszyła akcja promocyjna nowych żarówek BrighTec. Każdy jednorazowy zakup żarówek BrighTec za minimum 500 PLN netto zostanie nagrodzony bardzo atrakcyjnym ekspozytorem w kształcie żarówki H4.

Promocja trwa do momentu wyczerpania nagród.



## Pomoc w codziennej pracy warsztatów

**ZF Services stale poszerza ofertę instrukcji montażowych dotyczących elementów układu zawieszenia, napędowego i kierowniczego. Mechanikom pozwalają one zaoszczędzić sporo czasu poświęconego na diagnostykę i naprawę danego pojazdu. To z kolei w naturalny sposób zwiększa zadowolenie klientów z pracy warsztatu.**

Biorąc pod uwagę liczbę typów i modeli współczesnych pojazdów, specjaliści ZF Services wychodzą z założenia, że nawet mechanik z wieloletnim stażem i doświadczeniem nie może znać i pamiętać wszystkich

szczegółów i niuansów konstrukcyjnych. Ścisła współpraca warsztatu z renomowanym partnerem pozwala podnieść wydajność oraz zaoszczędzić czas, a zwłaszcza niepotrzebne nerwy.

Sztandarowym programem partnerskim ZF Services, dobrze znanym również w Polsce, jest Original SACHS Service, zwany w skrócie OSS i związany z renomowaną marką SACHS. Każda firma zrzeszona w programie może korzystać ze stale rozbudowywanej bazy informacji i instrukcji montażowych. Jest to bardzo pomocne zwłaszcza w przypadku czasochłonnych napraw lub

wymian podzespołów, takich jak: sprężęła, dwumasowe koła zamachowe, przekładnie, czy elementy układu kierowniczego i zawieszenia.

Członkostwo w programie OSS daje zatem warsztatowi możliwość realnego wyróżnienia się na tle konkurencji w dziedzinach układu jezdnego czy napędowego.

*W celu przystąpienia do programu OSS oraz uzyskania dostępu do pełnej bazy wiedzy i katalogów ZF Services, należy skontaktować się z polskim przedstawicielstwem firmy pod nr telefonu 22 697 65 20 lub mailowo: [info@zf.com.pl](mailto:info@zf.com.pl).*

